



# АВТОБУС ДЛЯ ПЕРЕВОЗКИ МАЛОМОБИЛЬНЫХ ПассажиРОВ НА БАЗЕ ГАЗЕЛЬ БИЗНЕС

## ХАРАКТЕРИСТИКИ

Полная масса, кг	3500		
Пассажироместимость	до 8 чел.		
Габариты (ДхШхВ), мм	5475...5800**x2075...2175**x2200...3050***		
Двигатель	Дизель (ISF2.8)	Бензин УМЗ-42164	Бензин с ГБО (LPG)
Объем двигателя, л	2,8	2,89	2,89
Мощность, л.с.	120	99,8	99,8
Привод	4x2 (задний) или 4x4 (полный)		
Трансмиссия	МКПП		

## МОДИФИКАЦИИ

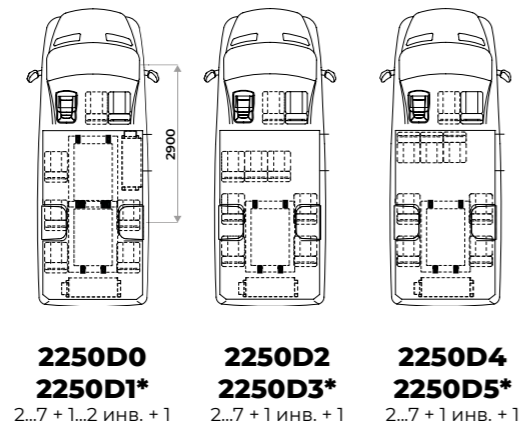

\*модификации автомобилей с полным приводом;  
\*\* с учётом боковой и задней подножек;  
\*\*\* с учётом высокой крыши, кондиционера и ФВУ.

## БАЗОВАЯ КОМПЛЕКТАЦИЯ

### Кузов

- Пакет термоизоляции, шумоизоляции, виброизоляции кузова, включая потолок, двери и стены;
- Оклейка согласно нормативной документации РФ.

### Отделка салона

- Боковые панели: комбинированная отделка (низ — рифлёный алюминий, верх — композитные панели, обитые тканью в цвет сидений);
- Потолочные панели: ткань светло-серого цвета (низкая крыша — штатный потолок);
- Оконные проёмы: без отделки;
- Отделка дверей: ткань в цвет сидений.

### Ступени и подножки

- Ступени обшитые транслином;
- Подножка боковая (стандарт);
- Подножка задняя.

### Пол пассажирского салона

- Пол БЕЗ ПОДИУМОВ;
- Водонепроницаемое, антистатичное и нескользящее напольное покрытие.

### Остекление пассажирского салона

- 2 форточки.

### Поручни

- Комплект поручней.

### Отопление и вентиляция

- Отопитель салона, работающий от системы охлаждения двигателя;
- ФВУ (принудительная вентиляция салона);
- Люк аварийно-вентиляционный стеклянный.

### Электрооборудование

- Осветительные потолочные плафоны;
- Кнопки «Требование остановки» в каждом поперечном ряду и у места размещения инвалидной коляски;
- Освещение погрузочно-разгрузочной зоны;
- Активация блока штатного ЭРА-ГЛОНАСС;
- Кнопка вызова водителя снаружи автобуса со шрифтом Брайля.
- Повторитель аварийных сигналов на крыше автомобиля;
- Подсветка ступени входной двери.

### Сиденья

- Пассажирские сиденья анатомические «Турист NEXT Люкс» с тканевой обивкой в различных комбинациях с 3-точечными ремнями безопасности.

### Специальное оснащение

- Устройство для посадки пассажира с ограниченными возможностями. Аппарель или подъёмник в зависимости от выбранной модификации.
- Организация места для размещения инвалидной коляски: система поручней, удерживающая система и соответствующая маркировка.

### Оборудование

- Аптечка;
- Огнетушитель;
- Молоточек для аварийного выхода.

## ДОПОЛНИТЕЛЬНЫЕ ОПЦИИ

### Кузов

- Высокая крыша.

### Кондиционирование и вентиляция

- Автономный отопитель 2 / 4 кВт;
- Кондиционер (сплит-система или моноблок).

### Электрооборудование

- Дополнительные кнопки «Требование остановки».

### Сиденья

- Подлокотники с обеих сторон;
- Механизм регулирования спинки.

## ИНТЕРЬЕР

