



АВТОБУС ДЛЯ ПЕРЕВОЗКИ МАЛОМОБИЛЬНЫХ ПАССАЖИРОВ НА БАЗЕ ГАЗЕЛЬ NEXT

ХАРАКТЕРИСТИКИ

Полная масса, кг	3500 / 4200 / 4600 / 4950		
Пассажироместимость	до 11 чел.		
Габариты (ДхШхВ), мм	6907...7114*х2068...2320*х2710...3050** 6207...6500*х2068...2320*х2376...3050**		
Двигатель	Дизель (ISF2.8)	Бензин (Evotech)	Бензин с ГБО (LPG)
Объём двигателя, л	2,8	2,69	2,69
Мощность, л.с.	150 / 140	106,8	106,8/104,3
Привод	4х2 (задний)		
Трансмиссия	МКПП		

МОДИФИКАЦИИ

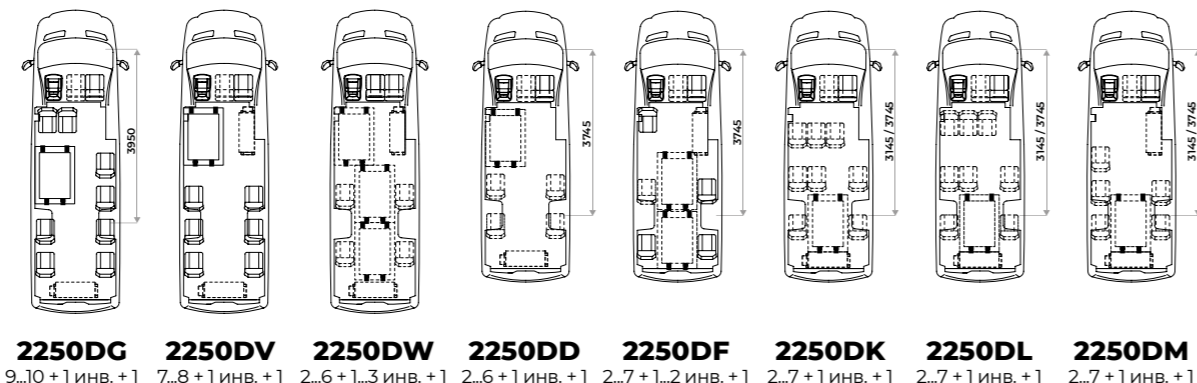

* с учётом боковой и задней подножек;
** с учётом кондиционера и ФВУ.

БАЗОВАЯ КОМПЛЕКТАЦИЯ

Кузов

- Пакет термоизоляции, шумоизоляции, виброизоляции кузова, включая потолок, двери и стены;
- Оклейка согласно нормативной документации РФ.

Отделка салона

- Боковые панели: комбинированная отделка (низ — рифлёный алюминий, верх — композитные панели, обитые тканью в цвет сидений);
- Потолочные панели: ткань светло-серого цвета;
- Оконные проёмы: пластик АБС;
- Отделка дверей: ткань в цвет сидений.

Ступени и подножки

- Ступени обшитые транслином;
- Подножка боковая (стандарт);
- Подножка задняя.

Пол пассажирского салона

- Пол БЕЗ ПОДИУМОВ;
- Водонепроницаемое, антистатичное и нескользящее напольное покрытие.

Остекление пассажирского салона

- Панорамное остекление. 3 форточки.

Поручни

- Комплект поручней.

Отопление и вентиляция

- Отопитель салона, работающий от системы охлаждения двигателя;
- ФВУ (принудительная вентиляция салона);
- Люк аварийно-вентиляционный стеклянный.

Электрооборудование

- Осветительные потолочные плафоны;
- Кнопки «Требование остановки» в каждом поперечном ряду и у места размещения инвалидной коляски;
- Освещение погрузочно-разгрузочной зоны;
- Активация блока штатного ЭРА-ГЛОНАСС;
- Кнопка вызова водителя снаружи автобуса со шрифтом Брайля.
- Повторитель аварийных сигналов на крыше автомобиля;
- Подсветка ступени входной двери.

Сиденья

- Пассажирские сиденья анатомические «Турист NEXT Люкс» с тканевой обивкой в различных комбинациях с 3-точечными ремнями безопасности.

Специальное оснащение

- Устройство для посадки пассажира с ограниченными возможностями. Аппарель или подъёмник в зависимости от выбранной модификации.
- Организация места для размещения инвалидной коляски: система поручней, удерживающая система и соответствующая маркировка.

Оборудование

- Аптечка;
- Огнетушитель;
- Молоточек для аварийного выхода.

ДОПОЛНИТЕЛЬНЫЕ ОПЦИИ

Кондиционирование и вентиляция

- Автономный отопитель 2 / 4 кВт;
- Кондиционер (сплит-система или моноблок).

Электрооборудование

- Дополнительные кнопки «Требование остановки».

Сиденья

- Подлокотники с обеих сторон;
- Механизм регулирования спинки.

ИНТЕРЬЕР

