



РИТУАЛЬНЫЕ АВТОБУСЫ

УДОБСТВО
ПРАКТИЧНОСТЬ
ФУНКЦИОНАЛЬНОСТЬ

Ритуальные автомобили на ПКФ «Луидор» проектируются с учётом специфической сферы использования. В них обязательным является наличие подиума и подставки для гроба, бактерицидной лампы и вентиляции.

Также в пассажирском салоне можно разместить перегородку, отделяющую места для сопровождающих лиц от мест работников ритуальной компании. В ПКФ «Луидор» возможно не только заказать изготовление нового катафалка, но и переоборудовать уже существующий автобус, оснастив его дополнительными пассажирскими местами и современным оборудованием (климатическим, электрооборудованием и т.д.). При этом готовится вся необходимая документация.

ХАРАКТЕРИСТИКИ

Полная масса 4200...5000 кг
Пассажировместимость до 14 чел.

МОДИФИКАЦИИ

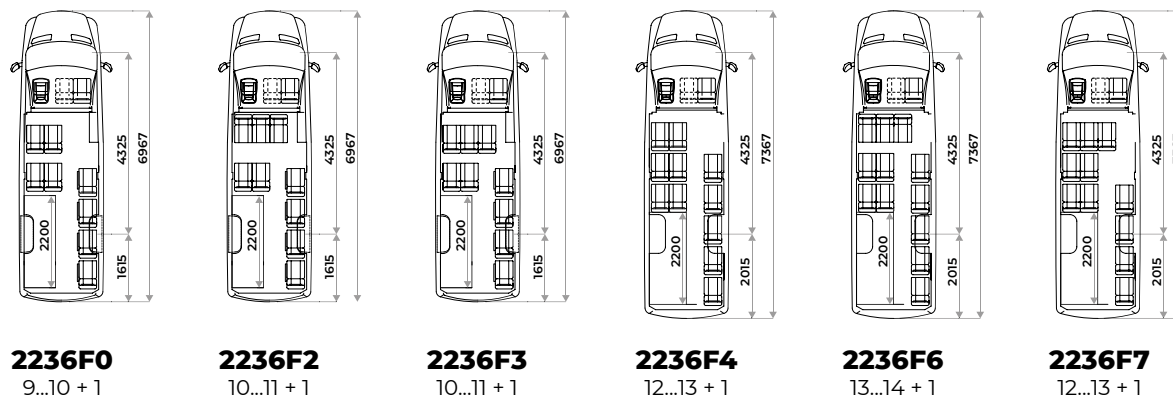

БАЗОВАЯ КОМПЛЕКТАЦИЯ

Кузов и салон

- Пакет термоизоляции, шумоизоляции, виброизоляции кузова, включая потолок, двери и стены.

Отделка салона

- **Верхняя часть и потолок** (выше уровня оконных проёмов): ткань светло-серого цвета;
- **Оконные проёмы:** пластик АБС;
- **Поясная линия и двери:** композитная панель, обтянутая тканью в тон сидений;
- **Нижняя часть:** алюминий рифлёный или напольное покрытие;
- **Шторки** на окна.

Ступени и подножки

- Подножка боковая.

Пол пассажирского салона

- Пол БЕЗ ПОДИУМОВ;
- Водонепроницаемое, антистатичное и нескользящее напольное покрытие.

Остекление пассажирского салона

- Панорамное остекление. 3 форточки.

Поручни

- Комплект поручней.

Электрооборудование

- Осветительные потолочные плафоны (3 шт.);
- Подсветка ступени входной двери;
- Кнопка «Требование остановки»;
- Активация ЭРА-ГЛОНАСС;
- Освещение зоны погрузки/выгрузки.

Отопление и вентиляция

- Отопитель салона, работающий от системы охлаждения двигателя 8 кВт;
- ФВУ (принудительная вентиляция салона);
- Люк аварийно-вентиляционный стеклянный.

Сиденья

- Пассажирские сиденья анатомические с обивкой из искусственной кожи или ткани в различных комбинациях с 2- или 3-точечными ремнями безопасности.

Специальное оснащение

- Подиум для приёмного устройства гроба выдвижной;
- Приёмное устройство, закреплённое на подиуме;
- Выносные подставки под гроб;
- Облучатель-рециркулятор воздуха ультрафиолетовый бактерицидный;
- Рама крепления венков.

Оборудование

- Аптечка;
- Огнетушитель;
- Молоточек для аварийного выхода.

ДОПОЛНИТЕЛЬНЫЕ ОПЦИИ

Кузов и салон

- Рекламная оклейка.

Отделка салона

- **Верхняя часть и потолок** (выше уровня оконных проёмов в кабине водителя и пассажирском салоне): искусственная замша в различных комбинациях;
- **Оконные проёмы:** декоративная отделка искусственной кожей в различных комбинациях;
- **Поясная линия и двери:** композитная панель с декоративной

отделкой искусственной замшей или искусственной кожей в различных комбинациях;

- **Нижняя часть:** покрытие пола в тон сидений;
- **Перегородка** глухая между пассажирским и водительским салонами;
- **Перегородка** между пассажирским салоном и отсеком для работников ритуальной службы;
- **Полки:** вещевые полки для ручной клади со светодиодной подсветкой по всей длине.

Ступени и подножки

- Подножка боковая из нержавеющей трубы;
- Подножка задняя из нержавеющей трубы.

Кондиционирование и вентиляция

- Автономный отопитель 2 / 4 кВт;
- Кондиционер моноблок или подкапотный с возможностью индивидуальной разводки в пассажирский салон и кабину водителя.

ИНТЕРЬЕР



Приёмное устройство



Перегорodka между пассажирским салоном и отсеком для работников ритуальной службы

